

Київський національний університет будівництва і архітектури

Факультет _____ УПП _____ Кафедра _____ Міського будівництва
 Спеціальність Міське будівництво і господарство Група _____

ЗАВДАННЯ

шифр _____

з дисципліни: «Міські дорожньо-транспортні споруди»
 на курсовий проект студенту

(прізвище, ім'я, по батькові)

1. Тема курсового проекту ”Проект саморегульованого кільцевого перетину”

2. Термін здачі студентом закінченого проекту _____

3. Вихідні дані до проекту:

- 1) Місто (або дорожньо-кліматична зона) – Київ;
- 2) Категорія магістралей, що перетинаються:

Таблиця 1

Магістраль 2-4		Магістраль 1-3				
		Магістральні дороги		Магістральні вулиці		
		Безперервного руху	Регульованого руху	Загальноміського значення		Районного значення
Безперервного руху	Регульованого руху					
Магістральні дороги	Безперервного руху					
	Регульованого руху					
Магістральні вулиці	Загальноміського значення	Безперервного руху				
		Регульованого руху				
	Районного значення					X

- 3) План перетину в масштабі 1:2000;
- 4) Характер забудови – багатоповерхова;
- 5) Тип покриття проїжджої частини – асфальтобетон;
- 6) Ґрунтові умови суглинки;
- 7) Підземні інженерні мережі – водопровід, каналізація, газопровід, теплопровід, водостік, кабелі зовнішнього освітлення, кабелі низької та високої напруги;
- 8) Розрахункова швидкість на перетині 30 км/год;
- 9) Цикл світлофорного регулювання для магістралі 1-3:
 $T_ч = 20$ с; $T_ж = 4$ с; $T_з = 40$ с;
- 10) Інтенсивність руху пішоходів у години пік, чол./год:

Напрямок магістралей	Вихід				
	1	2	3	4	
Вхід	1	-	1200	1050	1150
	2	700	-	300	500
	3	1200	250	-	50
	4	100	50	75	-

11) Перспективна інтенсивність руху транспорту на перетині, прив. од./год.

Напрямок магістралей		Вихід			
		1	2	3	4
Вхід	1	45	50	500	150
	2	300	45	50	310
	3	555	350	25	85
	4	50	390	210	60

12) Відсоток вантажних автомобілів 10 %;

13) Коефіцієнт добової нерівномірності руху 0,085 ;

14) Перетин на ВДМ міста:

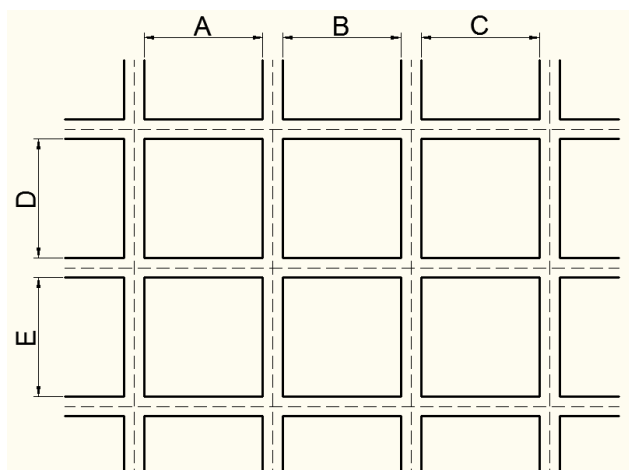

A	B	C	D	E
650	700	750	800	850

4. Дата видачі завдання _____

Керівник _____ Беспалов Д.О.
(підпис)

Завдання прийняв до виконання _____
(підпис)

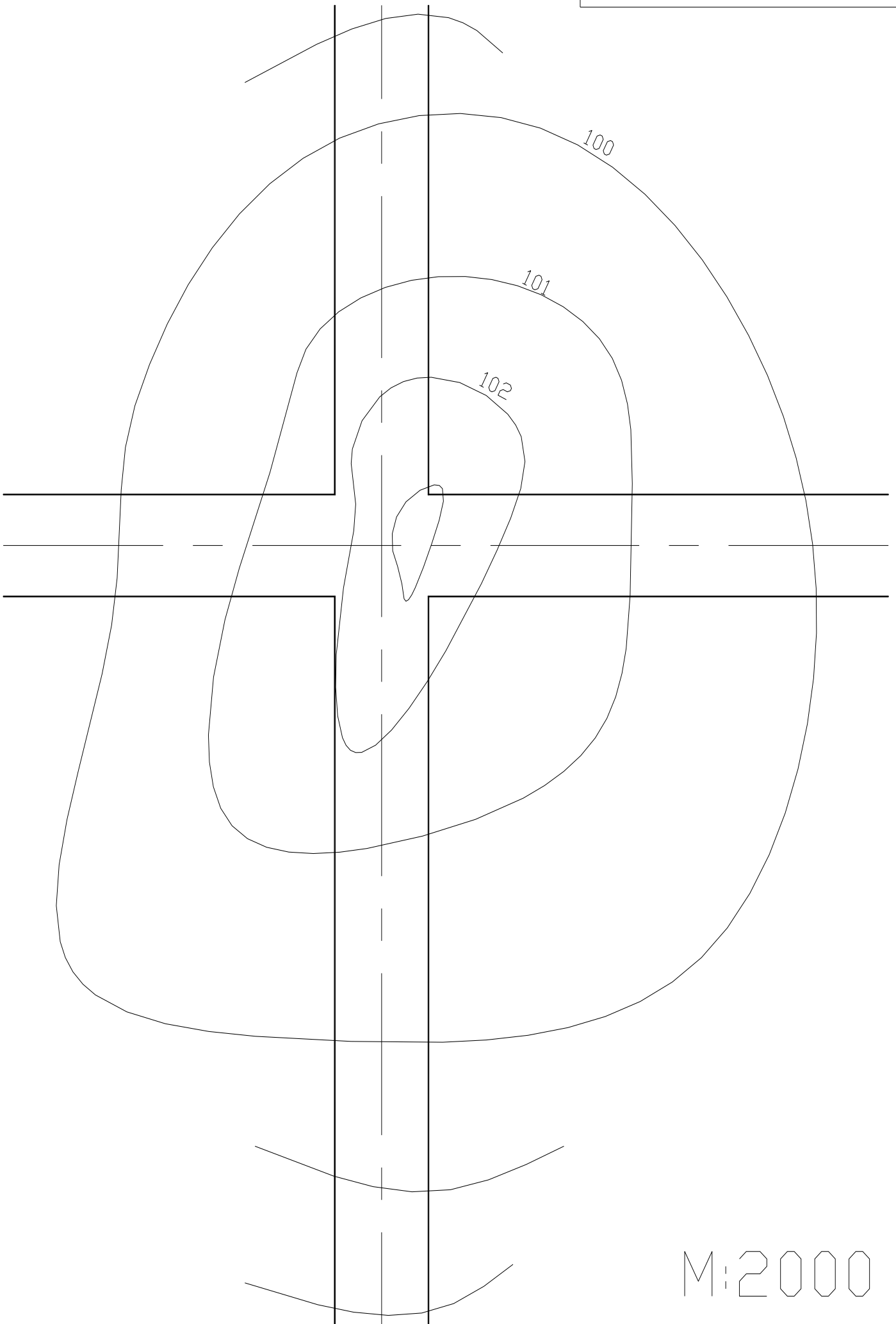

M:2000